

# MKP-106

Massio (マシオ) 6 ボタンキーパッド

MKP-106L-WH / BL (ランドスケープ、白色 / 黒色)

MKP-106P-WH / BL (ポートレート、白色 / 黒色)



MKP-106 は Ethernet で NX システムコントローラーに接続し、シンプルなインストールが可能です。洗練されたデザインながらも押しやすい大きなボタン設計で、ボタン 1 つで様々な機器の制御と一元管理を行うことが可能です。ポートレートタイプ、ランドスケープタイプの 2 種類があり、色は白 (-WH) と黒 (-BL) の 2 色からお選びいただけます。

- Ethernet で NX システムコントローラーに接続
- PoE 給電方式

※記載の製品仕様及びデザインは改良の為、予告なく変更される場合があります。

# MKP-106

Massio(マシオ)6ボタンキーパッド

MKP-106P (ポートレート)

MKP-106L (ランドスケープ)

一般		環境	
外形寸法	119mm×87.5mm×13.9mm (ポートレート)	動作温度	0°C～50°C
	87.5mm×119mm×13.9mm (ランドスケープ)	保管温度	-10°C～60°C
重量	110g	動作湿度	5%～85%
フロントパネル	6ボタン	コントロールポート	
スタイル/カラー	MKP-106P-BL (ポートレート/ブラック)	プログラムポート	×1 USB Mini-B USB
	MKP-106P-WH (ポートレート/ホワイト)	IDボタン	
	MKP-108L-BL (ランドスケープ/ブラック)	メモリ	
	MKP-108L-WH (ランドスケープ/ホワイト)	Flash	4 GB
必要電力		メモリーカード	4 GB SD
電源	PoE 給電 (802.3af)	DDRAM	256 MB
コネクタ	×1: RJ-45		

## DRAWING

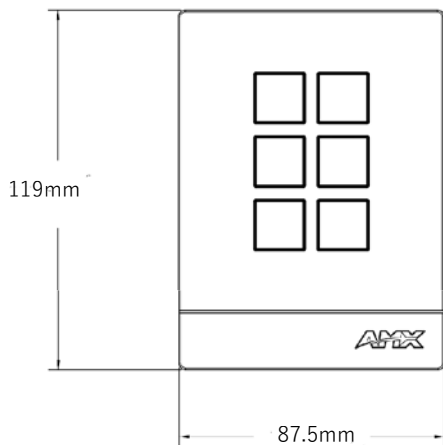

MKP-106P (ポートレート)

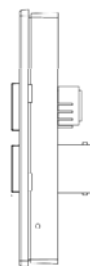
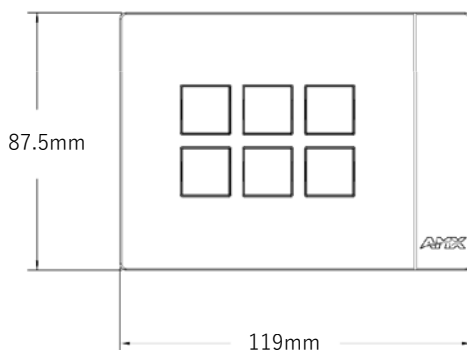

MKP-106L (ランドスケープ)

※記載の製品仕様及びデザインは改良の為、予告なく変更される場合があります。